

Darco system

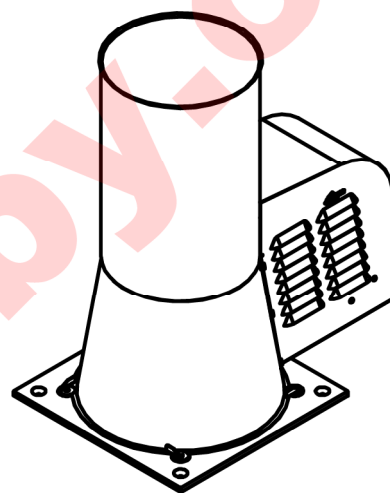

INSTRUKCJA OBSŁUGI I MONTAŻU / **KARTA GWARANCYJNA**
GENERATOR CIĄGU KOMINOWEGO **GCK**

PL

INSTRUCTION MANUAL / **WARRANTY CARD**
INJECTION CHIMNEY FAN **DRAUGHT GENERATOR GCK/GCKD**

EN

NÁVOD K POUŽITÍ A MONTÁŽI / **ZÁRUČNÍ LIST**
GENERÁTOR TAHU KOMÍNU **GCK**

CZ

2019.08

Darco Sp. z o.o.
POLAND, 39-200 Dębica, ul. Metalowców 43
tel. +48 14 680 90 00, fax +48 14 680 90 01
darco@darco.pl
darco.pl

PRZEZNACZENIE / ZASADA DZIAŁANIA

Generator ciągu kominowego jest mechaniczną nasadą kominową przeznaczoną do wspomagania ciągu w kanałach dymowych* i spalinowych. Maksymalna temperatura spalin przepływająca przez generator ciągu wynosi 400°C. Generator służy zarówno do wspomagania ciągu przez cały okres pracy urządzenia grzewczego, jak również do wytwarzania ciągu podczas rozpalania w piecach lub kominkach. Zaletą generatora ciągu jest to, że nie ma jakichkolwiek elementów zawężających światło przewodu kominowego hamujących przepływ czynnika (spalin, dymu lub powietrza). Jeśli nasada nie pracuje, komin zachowuje się tak, jakby tej nasady nie było. W wersji GCKD siła wiatru przepływającego przez daszek jest wykorzystywana do wytwarzania podciśnienia w nasadzie. Daszek chroni przed zawiewaniem powietrza do wnętrza do kanału kominowego oraz w znacznym stopniu przed deszczem. Działanie generatora ciągu jest oparte na zasadzie iniekcji. Wentylator tłoczy powietrze do kolektora. Z kolektora powietrze jest wdmuchiwane przez szczelinę pomiędzy dyszą a obudową do króćca wylotowego w kierunku ku górze (ku wylotowi). W szczelinie nadawana jest mu duża prędkość, przez co w przestrzeni zaraz za szczeliną wytwarza się podciśnienie. Podciśnienie to powoduje wysanie spalin z dyszy. Spaliny zmieszane z wdmuchiwanym powietrzem wylatują na zewnątrz przez króciec wylotowy. Ważne jest, aby nie montować na zakończeniu generatora żadnych daszków, innych niż przewidziany przez producenta. Wówczas generator nie pracowałby poprawnie, gdyż powietrze odbijające się od daszka mogłoby wracać do kanału kominowego!

*wyłącznie kotły opalane drewnem.

Warunkiem koniecznym do prawidłowego funkcjonowania nasady jest poprawnie wykonany system nawiewno-wywiewny budynku zgodnie z prawem budowlanym.

ELEMENTY DODATKOWE (nie wliczone w cenę generatora):

- Regulator podciśnienia RCO** - (wg DIN 4795) urządzenie montowane w okolicach czopucha w kominie, wyposażona w przepustnicę z regulowanym ciężarkiem, która przy odpowiednim - nastawianym - podciśnieniu otwiera się i doprowadza do wnętrza komina powietrze powodując obniżenie zbyt dużego podciśnienia do wymaganej wartości.
- Regulator prędkości obrotowej RO** - umożliwi płynną regulację prędkości obrotowej silnika, a co za tym idzie - podciśnienia w kanale kominowym.

MONTAŻ NA KOMINIE



GCK

-PK Podstawa kwadratowa

- Umieścić generator na kominie tak, aby otwór w generatorze był w osi kanału kominowego.
- Zaznaczyć miejsce wiercenia otworów pod kołki mocujące nasadę.
- Zdjąć nasadę.
- Wywiercić otwory.
- Ustawić ponownie nasadę na kominie, włożyć kołki szybko-mocujące i przymocować nasadę.
- Doprowadzić przewód zasilający nasadę.
- Podpiąć zasilanie elektryczne wg schematu.
- Nasadę podłączyć w przestrzeni chronionej instalacją odgromową. W przypadku dużych nierówności płyty kominowej, należy wyrównać wcześniej jej powierzchnię co umożliwi pewne dokręcenie podstawy generatora.



GCKD

-B-K Podstawa rurowa z zamknięciem izolacji

- Nasunąć nasadę na komin dwucienny.
- Przynitować nasadę do komina dwuciennego za pomocą co najmniej 4 nitów zrywalnych chromoniklowych f4.
- Doprowadzić przewód zasilający nasadę.
- Podpiąć zasilanie elektryczne wg schematu.
- Nasadę podłączyć w przestrzeni chronionej instalacją odgromową.



GCK



GCKD

MONTAŻ DASZKA

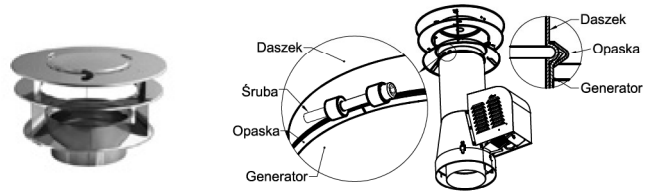

- Sprawdzić, czy brzeg króćca wylotowego z generatora jest wywinięty na zewnątrz. Jeśli brzeg jest wywinięty, montaż wykonać wg punktu 2. Jeśli brzeg nie jest wywinięty, montaż wykonać wg punktu 3.
- W przypadku nowszej wersji generatora, posiadającej wywinięty na zewnątrz brzeg wylotu:
 - osadzić daszek na wylocie z generatora,
 - założyć opaskę tak, aby obejmowała wywinięty na zewnątrz brzeg generatora i rolkowanie na króćcu daszka,
 - zaciśnąć opaskę za pomocą śruby.
- Starsze wersje generatorów nie posiadają wywiniętego brzegu króćca wylotowego. W tym przypadku należy:
 - włożyć króciec daszka do króćca wylotowego generatora,
 - wywiercić równomiernie rozłożone po obwodzie 4 otwory ϕ 5,2mm, przechodzące przez króciec wylotowy generatora i króciec daszka,
 - połączyć króciec generatora i króciec daszka zrywalnymi nitami chromoniklowymi ϕ 5 mm.

PARAMETRY TECHNICZNE

Typ	GCK150 KC	GCK200
Max. podciśnienie [Pa]	42	29
Max. wydajność [m^3/h]	300	450
Moc [W]	94	141
Napięcie zasilania [V]	230	230
Częstotliwość [Hz]	50	50
Temperatura otoczenia	-30 ÷ +65	-30 ÷ +65
Max temp. spalin [°C]	400	400
Stopień ochrony obudowy IP	34	34
Kondensator [μ F]	2	4

UWAGA! Producent zastrzega sobie możliwość zmiany parametrów technicznych bez wcześniejszego powiadomienia.

WYMOGI BEZPIECZEŃSTWA

- Podłączenie generatora ciągu do zasilania powinien dokonać elektryk posiadający stosowne uprawnienia.
- Każdorazowo przed montażem, przeglądem i konserwacją odłączyć zasilanie elektryczne.
- Unikać kontaktu kabla zasilania z obudową generatora lub innymi gorącymi przedmiotami.
- Chronić przewód zasilania przed przecięciem, rozerwaniem lub wyrwaniem z generatora ciągu.
- Nie umieszczać generatora ciągu na powierzchni łatwopalnej i w otoczeniu substancji (materiałów) łatwopalnych.
- Chronić przed zaleganiem śniegu na generatorze (np. niski komin na skosie dachu - osuwanie się i zaleganie śniegu).
- Nie zakrywać wlotu powietrza do wentylatora.
- Nie włączać generatora ciągu, gdy daszek jest oblodzony (sople zwisające z kapelusza, zatykające wylot spalin)
- ZABRANIA się montażu jakichkolwiek daszków i tym podobnych elementów na wylocie z Generatora ciągu, innych niż przewidziany przez producenta!
- Niniejszy sprzęt nie jest przeznaczony do użytkowania przez osoby (w tym dzieci) o ograniczonej zdolności fizycznej, czuciowej lub psychicznej, lub osoby nie mające doświadczenia lub znajomości sprzętu, chyba że odbywa się to pod nadzorem lub zgodnie z instrukcją użytkowania sprzętu, przekazanej przez osoby odpowiadające za ich bezpieczeństwo.

KONSERWACJA

Zgodnie z Dz.U. Nr 121 pozycja 1138 z dnia 11 lipca 2003 roku, który reguluje zasady użytkowania oraz konserwacji instalacji i urządzeń technicznych, w których odbywa się proces spalania paliwa stałego, ciekłego lub gazowego zaleca się przegląd nasady przez uprawnione osoby, oczyszczanie nalotów stałych. Obowiązują następujące częstotliwości czyszczenia przewodów kominowych.

1. W zakładach zbiorowego żywienia i usług gastronomicznych - co najmniej raz w miesiącu, jeżeli przepisy miejscowe nie stanowią inaczej.
2. Od palenisk opalanych paliwem stałym niewymienionych w pkt 1- co najmniej 4 razy w roku.
3. Od palenisk opalanych paliwem płynnym i gazowym niewymienionych w pkt 1 - co najmniej 2 razy w roku.
4. Przewody wentylacyjne co najmniej raz w roku, jeżeli większa częstotliwość nie wynika z warunków użytkowania.

Czyszczenie przewodów kominowych powinno być dokonywane przez osobę posiadającą odpowiednie kwalifikacje. Zgodnie z Prawem Budowlanym Dz.U. Nr 207 pozycja 2016 z roku 2003 z późniejszymi zmianami, przewody kominowe (dymowe, spalinowe i wentylacyjne) powinny być w czasie ich użytkowania poddawane przez właściciela lub zarządcę okresowej kontroli, co najmniej raz w roku, polegającej na sprawdzeniu stanu technicznego. Kontrolę tę powinny przeprowadzać osoby posiadające kwalifikacje w rzemiośle kominiańskim lub posiadająca uprawnienia budowlane odpowiedniej specjalności. Szczotkę kominiańską wprowadzić do przewodu kominowego przez nasadę. Przed czyszczeniem odłączyć zasilanie nasady. Podczas konserwacji nasady należy zwrócić uwagę zwłaszcza na:

- stan zamocowania nasady na kominie,
- uszkodzenia mechaniczne nasady i przewodów elektrycznych,
- korozję elementów metalowych,
- zanieczyszczenia w kolektorze i drożność szczeliny,
- stan dyszy - perforacja dyszy (np. na skutek korozji lub przepalania) dyskwalifikuje dalsze użytkowanie urządzenia - konieczna jest wówczas wymiana dyszy na nową.

PODŁĄCZENIE

Generator Ciągu Kominowego powinien zostać zasilony z jednofazowej sieci elektrycznej (230 V/50 Hz) zgodnie z obowiązującymi normami.

Uwaga! Zasilanie GCK należy podłączyć poprzez wyłącznik zapewniający odłączenie zasilania na wszystkich jego biegach.

UŻYTKOWANIE

1. Przed rozpaleniem w urządzeniu grzewczym włączyć generator ciągu.
2. Zaleca się, aby przez cały czas pracy urządzenia grzewczego nie wyłączać generatora ciągu:
 - zapobiegnie to zanieczyszczeniu się kolektora w generatorze ciągu w przypadku spalania paliw o dużej zawartości sadzy,
 - chłodzi wentylator w przypadku gorących spalin (np. krótkie kominy).
 Regulację prędkości obrotowej wentylatora w generatorze ciągu umożliwia regulator obrotów RO.
3. Po wygaśnięciu urządzenia grzewczego wyłączyć generator ciągu.

SPOSÓB CZYSZCZENIA KOLEKTORA

1. Odłączyć zasilanie.
2. Odbezpieczyć zapinki (wersja GCK...-B-K).
3. Otworzyć zamki/zapinki.
4. Unieść górną część nasady.
5. Wyczyścić kolektor.
6. Zacześć ponownie górną część nasady pewnie i dokładnie zamykając zamki/zapinki.
7. Zabezpieczyć zapinki nowymi zawleczkami wykonanymi ze stali nierdzewnej (wersja GCK...-B-K).
8. Załączyć zasilanie.

CZYSZCZENIE NASADY

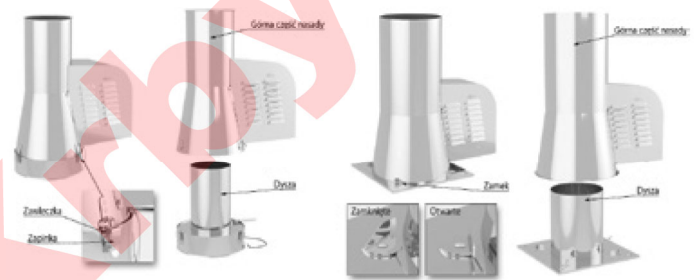

GWARANCJA

DARCO Sp. z o.o. udziela gwarancji na bezawaryjną pracę Generatora ciągu kominowego GCK zgodnie z warunkami techniczno-eksploatacyjnymi opisanymi w instrukcji obsługi.

WARUNKI GWARANCJI

1. Okres gwarancji wynosi 24 miesiące od daty zakupu towaru przez użytkownika (data musi być zgodna z datą wystawienia dowodu zakupu).
2. Gwarancja zapewnia bezpłatne usunięcie usterek spowodowanych wadliwymi częściami i/lub defektami produkcyjnymi, co może być stwierdzone na podstawie oględzin dokonywanych przez sprzedawcę.
3. Gwarancja wygasa i producent nie ponosi odpowiedzialności za usterek powstałe z następujących przyczyn:
 - a) uszkodzeń mechanicznych wynikających z niewłaściwego transportu i przeładunku,
 - b) uszkodzeń wynikłych wskutek pożaru, powodzi, uderzenia pioruna czy też innych klęsk żywiołowych i nieprzewidzianych wypadków,
 - c) niezgodnego z instrukcją montażu,
 - d) dokonania demontażu podzespołów, przeróbek, napraw lub wymiany części bez zgody producenta,
 - e) zużycia części i materiałów w normalnym trybie eksploatacyjnym,
 - f) braku właściwej konserwacji nasady zgodnie z niniejszą instrukcją,
 - g) uszkodzeń nasady zamontowanej na przewodzie dymowym, w którym nastąpił pożar sadzy wskutek braku czyszczenia kominu.
4. Konsumentowi przysługuje prawo wymiany zakupionego wyrobu na nowy jeżeli wyrób był dwukrotnie naprawiany i uległ uszkodzeniu po raz trzeci.
5. Warunkiem realizacji przez Konsumenta uprawnień wynikających z niniejszej gwarancji jest dostarczenie wadliwego "Produktu" bezpośrednio do punktu sprzedaży oraz przedstawienie:
 - a) poprawnie wypełnionej karty gwarancyjnej,
 - b) dowodu zakupu towaru.
 Sprzedawca i konsument muszą dopilnować, aby karta gwarancyjna była poprawnie wypełniona w szczególności aby były zawarte co najmniej: imię i nazwisko lub nazwa Konsumenta, jego adres, data zakupu, stempel sprzedawcy i jego podpis oraz podpis Konsumenta akceptujący warunki niniejszej gwarancji. Karta gwarancyjna wypełniona w sposób niepełny lub niewłaściwy nie nabierze mocy prawnej.
6. Gwarancja nie wyłącza, nie ogranicza ani nie zawiesza uprawnień Konsumenta wynikających z przepisów o rękojmi za wady rzeczy sprzedanej.
7. W sprawach nie omówionych w niniejszej gwarancji zastosowanie mają przepisy ustawy z dnia 30 maja 2014 r. o prawach Konsumenta (Dz.U. 2014 poz. 827).



Deklaracja zgodności:
DZ nr 09/2012 z dn. 22.05.2012
Rok oznaczenia znakiem CE: 08

USAGE

GCK DRAUGHT GENERATOR is a chimney fan that is to be mounted on top of a chimney duct (flue or smoke). Its principle is to increase and stabilize chimney draught no matter of what the chimney height, wind speed or other natural conditions are. Draught generator creates underpressure in the chimney duct using a special physical effect - called injection. It is based on creating stream of airflow in secondary duct placed next to the main one. This creates underpressure in the main chimney duct. Air movement is caused by ventilator that is placed outside the duct. This working mode does not block the chimney duct and does not obstruct fume extraction as well as allows device to withstand high temperatures.

Avital condition for the correct functioning of the fan is properly functioning intake - exhaust ventilation system made according to the building law.

ADDITIONAL DEVICES

(not included in the price of draught generator):

- RCO draught regulator (acc to DIN 4795 norm)** - device that is to be mounted next to the chimney connection, equipped with a damper with an adjustable weight. The weight is to be regulated to achieve and maintain a certain underpressure ratio. After the certain pressure value is determined and chimney draught is too big, damper opens and lets some air into the duct - lowering underpressure to the level desired.
- RO motor speed controller** - device that allows to set the motor speed (and by that - the underpressure and efficiency ratio) manually.

MOUNTING STEPS OF THE DRAUGHT GENERATOR FOR VARIOUS BASE VERSIONS



GCK

-PK Square base

- Set the cowl on top of the chimney duct in a way that inlet is in the axis of the chimney duct.
 - Mark the mounting holes on the chimney top.
 - Take the cowl out.
 - Drill holes with 6mm drill.
 - Place the cowl, and put the cleats and screw them tightly.
 - Plug the power cable to the cowl according to the electric diagram.
 - Mount the earthing installation.
- In case of big chimney top irregularity, its surface should be cleaned up (evened).



GCKD



GCK

-B-K Inlet pipe with insulation closing

- Place the cowl on the double walled chimney.
- Make at least 4 holes and rivet the cowl to the double walled chimney with 4 stainless steel rivets.
- Plug the power cable to the cowl according to the electric diagram.
- Mount the earthing installation.



GCKD

TECHNICAL DATA

Type	GCK150 KC	GCK200
Max. underpressure [Pa]	42	29
Max. efficiency [m ³ /h]	300	450
Power [W]	94	141
Power supply [V]	230	230
Frequency [Hz]	50	50
Ambient temp range	-30 ÷ +65	-30 ÷ +65
Max. fumes temp [°C]	400	400
Ingress protection IP	34	34
Weight [kg]	7,2-10,2	9,4-13,5
Kondensator [µF]	2	4

CAUTION! Producer is allowed to change the technical parameters without prior notification.

SAFETY

- Plugging the generator to the electrical system should be done only by a qualified electrician.
- Every time, before mounting, conservation etc. - unplug the electrical inlet.
- Avoid contact of the cable with cover or other hot devices.
- Protect the cable from cutting, tearing or pulling out of the generator.
- Do not place the draught generator on highly flammable surfaces.
- Avoid pressing of the snow onto the generator (e.g. by placing it on a steep roof).
- Do not cover the air inlets of the generator.
- Do not mount any caps or covers on top of the draught generator..

CONNECTION

GCK/GCKD DRAUGHT GENERATOR should be powered from a single-phase electrical mains (230 V / 50 Hz) in accordance with applicable standards.

CAUTION! GCK should be connected through a switch assuring disconnection of power supply at all poles.

MAINTENANCE

According to the Polish law, all chimney cowls need to be inspected and cleaned by chimney-sweep. He should also clean the cowl from dirt. Following control schedule is prepared according to the Polish law. These figures can be slightly different in another country.

- The conservation made by an chimney-sweep assistant shall be made in following frequency:
 - smoke chimney ducts - 4 times a year
 - gas or oil chimney ducts - 2 times a year
 - ventilation ducts - once a year
- Once a year there shall be a technical efficiency audit made by a qualified chimney-sweep.

While proceeding with maintenance - turn the generator off and unplug it. Put the chimney sweeper brush through the generator into the chimney duct. Regarding other countries - local law and directives concerning the usage of this type of equipment shall applied and shall be obeyed. While proceeding with maintenance it is recommended to check the following:

- if the draught generator is mounted on the chimney in a solid and stable manner,
- if there is no mechanical damage of the cowl or electric wires,
- if there is no presence of corrosion,
- if there is no dirt in the collector and gap between nozzle and collector is unobstructed,
- if there is no signs of damage of the nozzle (e.g. corrosion, or burn-out) -the cowl must not be used with the nozzle damaged - in such case the nozzle has to be replaced.

USAGE

1. Before burning in the fireplace - turn the generator on.
 2. It is recommended not to stop the generator during the whole period of burning in the fireplace. This will prevent functioning of the generator from:
 - stinking the collector with soot caused by burning low quality wood or coal;
 - overheating (the generator cools itself while working).
- Steering the motor speed can be made with the usage of a RO - type motor speed controller.
3. Turn the generator off after the fire in the fireplace is extinguished.

CLEANING THE COWL

CLEANING THE COLLECTOR

1. Unplug the draught generator
2. Unlock the safety pins (GCK...-B-K version)
3. Open the locks (standard version) or clamps (-B-K)
4. Lift the upper part of the cowl
5. Clean the collector
6. Place the upper part of the cowl back on and secure tightly by locking the locks or clamps
7. Secure the clamps with the new safety pins - made with stainless steel (GCK...-B-K version)
8. Plug the device

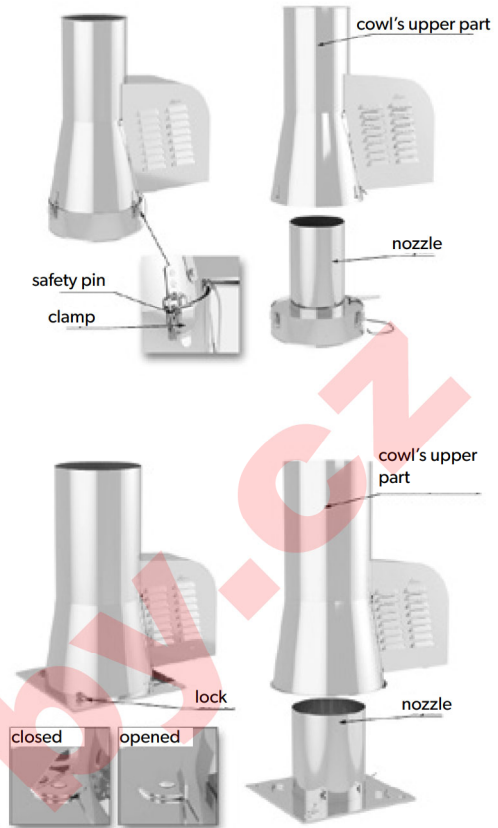

WARRANTY

DARCO Sp. z o.o. gives warranty for the proper working of the Draught Generator according to the technical conditions described in the instruction manual.

WARRANTY CONDITIONS

1. Warranty period is 24 months from the date of purchase.
2. Warranty assures free of charge repairing of defects caused by imperfect parts or production defects. These defects have to be checked out by the Seller.
3. Warranty expires and producer has no responsibility for the damages caused by the following:
 - a) damages caused by imperfect loading or transport
 - b) damages caused by fire, flood, thunder or other acts of nature
 - c) mounting not following the instruction manual
 - d) dismantling, repairing or changing parts without producers permission
 - e) parts wear due to their normal exploitation life
 - f) lack of proper maintenance (not following this instruction manual)
 - g) damages to the cowl mounted on flue (extracting fumes from gas or oil burning devices) or smoke (extracting fumes from wood or coal burning devices) chimney.
4. Customer has a right to replace the purchased good with a new one if it was already damaged two times, and broke for the third time.
5. Customer for the customer to fulfill the warranty is to bring the damaged product to the selling party along with:
 - a) correctly filled warranty card
 - b) receipt of purchase.

Both Seller and Buyer must assure that warranty card is filled out correctly and has at least: name and surname of the Customer or his company, address, purchase date, stamp and a signature of the Seller.
6. In cases not mentioned by these regulations, standard regulations apply.



Declaration of performance:
DOP no 09/2012 from 22.05.2012
Year of marking with CE sign: 08

URČENÍ VÝROBKU / PRINCIP FUNKCE

Generátor komínového tahu je mechanický komínový nástavec navržený k podpoře tahu v kouřových* a spalinových kanálech. Maximální teplota zplodin protékajících generátorem tahu je 400°C. Generátor se používá jak k podpoře tahu po celou dobu životnosti topného zařízení, tak k vytváření tahu při spalování v pecích nebo krbech. Výhodou generátoru tahu je, že neobsahuje žádné prvky omezující vnitřní průsvit komína zabraňující průtoku média (zplodiny, kouř nebo vzduch). Není-li nástavec v provozu, komín se chová tak, jakoby tam nástavec ani nebyl. Ve verzi GCKD se síla větru protékající stříškou využívá na vytvoření podtlaku v nástavci. Stříška chrání před vniknutím vzduchu dovnitř komínového kanálu a do značné míry také před deštěm. Základem činnosti generátoru tahu je princip vstříkování. Ventilátor nasává vzduch do kolektoru. Z kolektoru je vzduch dále tlačén mezerou mezi tryskou a pouzdem k výstupní trysce směrem vzhůru (k výstupu). V mezeře získává vysokou rychlost, díky které se v prostoru přímo za mezerou vytváří podtlak. Toto podtlak způsobuje odsávání zplodin z trysky. Zplodiny se mísí s vyfukovaným vzduchem vycházejí přes výstupní trysku. Důležité je, aby na konci generátoru nebyly namontovány žádné stříšky, jiné než ty, které poskytuje výrobce. Generátor by pal nepracoval správně, protože vzduch odrážející se od stříšky by se mohl vrátit zpět do komína!

Nevyhnutnou podmínkou správného provozu nástavce je správné vyhotovení vzduchotechnického systému budovy, v souladu se stavebními předpisy.

DODATEČNÉ PRVKY (nezahrnutý v ceně generátoru):

- Regulátor podtlaku RCO** - (podle DIN 4795) zařízení montováno v oblasti sopouchu v komínu, vybaveno škrtkící klapkou s nastavitelným závažím, která se při příslušném - nastavitelném - podtlaku otevře a umožní přístup vzduchu dovnitř komínu, díky čemu se příliš velký podtlak sníží na požadovanou hodnotu.
- Regulátor otáček RO** - umožňuje plynulou regulaci otáček motoru a tím i podtlaku v komíně.

MONTÁŽ NA KOMÍNĚ



-PK Se čtvercovou základnou

- Umístěte generátor na komíně tak, aby otvor v generátoru byl v ose komína.
- Označte místa vrtání otvorů pro hmoždinky upevňující nástavec.
- Sundejte nástavec.
- Vyvrtejte otvory.
- Nástavec umístěte znovu na komín, vložte rychloupínací hmoždinky a upevněte jej.
- K nástavci přiveďte napájecí kabel.
- Připojte podle schématu napájení.
- Nástavec připojte v prostoru chráněném bleskojistkovým ochranným systémem. Pokud se na komínové desce nacházejí velké nerovnosti, její povrch předem vyrovnejte, což umožní spolehlivé upevnění základny generátoru.

GCK



GCKD



GCK



GCKD

-B-K S rourou základnou s uzavřením izolace)

- Nástavec nasuňte na komín s dvojitými stěnami.
- Nástavec připevněte ke komínu s dvojitými stěnami pomocí nejméně 4 chromniklových nýtů f4.
- K nástavci přiveďte napájecí kabel.
- Připojte podle schématu napájení.
- Nástavec připojte v prostoru chráněném bleskojistkovým ochranným systémem.

MONTÁŽ STŘÍŠKY

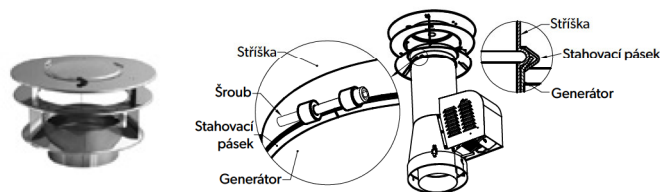

- Zkontrolujte, zda je okraj výstupní trysky z generátoru vyhnutý směrem ven. Pokud je okraj vyhnutý, montáž vykonajte podle bodu 2. Pokud okraj není vyhnutý, montáž vykonajte podle bodu 3.
- V případě novější verze generátoru s okrajem výstupního otvoru vyhnutým směrem ven:
 - stříšku nasadíte na výstup generátoru,
 - nasadíte stahovací pásek, tak aby pokrýval směrem ven vyhnutý okraj generátoru a zvlnění na připojovací trubce stříšky,
 - Pásek utáhněte šroubem.
- Starší verze generátorů nemají vyhnutý okraj výstupní trubky. V takovém případě:
 - připojovací trubku stříšky vložte do vývodu generátoru, po obvodu vyvrtejte 4 rovnoměrně rozložené otvory Ø5,2 mm
 - po obvodu vyvrtejte 4 rovnoměrně rozložené otvory Ø5,2 mm, přecházející vývodem generátoru a připojovací spojkou stříšky,
 - připojovací trubku generátoru a připojku stříšky spojte pomocí chromniklových nýtů Ø5 mm.

TECHNICKÉ PARAMETRY

Typ	GCK150 KC	GCK200
Max. podtlak [Pa]	42	29
Max. výkonnost [m³/h]	300	450
Výkon [W]	94	141
Napájecí napětí [V]	230	230
Frekvence [Hz]	50	50
Okolní teplota	-30 ÷ +65	-30 ÷ +65
Max. teplota zplodin [°C]	400	400
Stupeň krytí IP	34	34
Kondenzátor [µF]	2	4

POZOR! Výrobce si vyhrazuje právo změnit technické parametry bez předchozího upozornění!

BEZPEČNOSTNÍ POŽADAVKY

- Připojení generátoru tahu k napájení musí provést elektrikář s odpovídající kvalifikací.
- Před každou montáží, technickou kontrolou a údržbou vždy nejprve odpojte elektrické napájení.
- Zabraňte kontaktu napájecího kabelu s krytem generátoru nebo jinými horkými předměty.
- Napájecí kabel chraňte před poškozením, roztržením nebo vytrhnutím z generátoru.
- Generátor tahu neumísťujte na hořlavém povrchu a v blízkosti hořlavých látek (materiálů).
- Nedovoďte, aby se na generátoru nasbíralo velké množství sněhu (např. nízký komín na šikmé střeše - sesuvy a hromadění sněhu).
- Přívod vzduchu k ventilátoru nezakrývejte.
- Generátor tahu nezapínejte, když je stříška pokryta námrazou (rampouchy visící z víčka, blokující výstup zplodin)
- Na vývodu generátoru tahu je ZAKÁZÁNO montovat jakékoliv stříšky nebo podobné součásti, jiné než ty, které jsou doporučeny výrobcem!
- Toto zařízení není určeno pro použití osobami (včetně dětí) s omezenými fyzickými, smyslovými nebo duševními schopnostmi nebo osobami, které nemají žádné zkušenosti nebo znalosti o zařízeních, pokud to není prováděno pod dohledem nebo v souladu s pokyny pro používání zařízení, které poskytují osoby odpovědné za jejich bezpečnost.

ÚDRŽBA

Podle Úř. v. č. 121 bod 1138 z 11. července 2003, který upravuje pravidla pro používání a údržbu technických zařízení a sítí, v nichž dochází k spalování tuhých, kapalných nebo plyných paliv, se doporučuje, aby oprávněné osoby vykonaly technický přehled nástavce. Dodržujte následující frekvence čištění kouřovodů.

1. V zařízeních společného stravování a poskytujících gastronomické služby - nejméně jednou měsíčně, pokud místní předpisy nestanoví jinak.
2. V případě topenišť na tuhá paliva neuvedených v bodě 1 - nejméně 4-krát ročně.
3. V případě topenišť na kapalně nebo plyně paliva neuvedených v bodě 1 - nejméně 2-krát ročně.
4. Ventilací kanály nejméně jednou za rok, pokud častější čištění nevyplývá z podmínek použití.

Kouřovody mohou čistit pouze příslušně kvalifikované osoby.

Ve smyslu stavebního zákona, Úř. v. č. 207, bod 2016 z roku 2003, ve znění pozdějších předpisů, musí být komínové kanály (kouřové potrubí, potrubí na odvádění zplodin a větrací kanály) musí být během doby jejich užívání nejméně jednou ročně vlastníkem nebo správcem podrobeny pravidelným kontrolám technického stavu. Tyto kontroly musí provádět osoby s příslušnými kvalifikacemi v oblasti kominického řemesla nebo s stavebními kvalifikacemi příslušné specializace.

Komínový kartáč vložte do komínového kanálu přes nástavec. Před čištěním odpojte napájení nástavce.

Během údržby nástavce věnujte pozornost zejména:

- stavu upevnění nástavce na komíně,
- mechanickému poškození nástavce a elektrických vodičů,
- korozi kovových prvků,
- znečištění kolektoru a průchodnost mezery,
- stavu trysky - perforace trysky (např. v důsledku koroze nebo propálení) diskvalifikuje další používání zařízení - trysku vyměňte na novou.

ZAPOJENÍ

Generátor tahu komínu musí být napájen z jednofázové elektrické sítě (230 V / 50 Hz) v souladu s platnými normami.

POZOR! Napájení GCK musí být připojeno přes vypínač umožňující odpojení napájecího zdroje na všech jeho pólech.

POUŽÍVÁNÍ

1. Generátor tahu zapněte ještě před rozpálením v topném zařízení.
 2. Generátor tahu doporučujeme nevypínat po celou dobu provozu topného zařízení:
 - díky tomu se v při spalování paliv s vysokým obsahem sazí vyhnete znečištění kolektoru v generátoru tahu,
 - v případě horkých zplodin (např. krátké komíny) ochlazuje ventilátor.
- Otáčky ventilátoru v generátoru tahu lze nastavit pomocí regulátora otáček RO.
3. Po zhasnutí topného zařízení generátor tahu vypněte.

ZPŮSOB ČIŠTĚNÍ KOLEKTORU

1. Odpojte napájení.
2. Odemkněte spony (verze GCK...-B-K).
3. Otevřete zámky / spony.
4. Zvedněte horní část nástavce.
5. Vyčistěte kolektor.
6. Horní část nástavce opět pevně zahákněte a pečlivě uzavřete zámky / spony.
7. Spony zajistěte novými závlačky z nerezové oceli (verze GCK...-B-K).
8. Zapněte napájení.

ČIŠTĚNÍ NÁSTAVCE

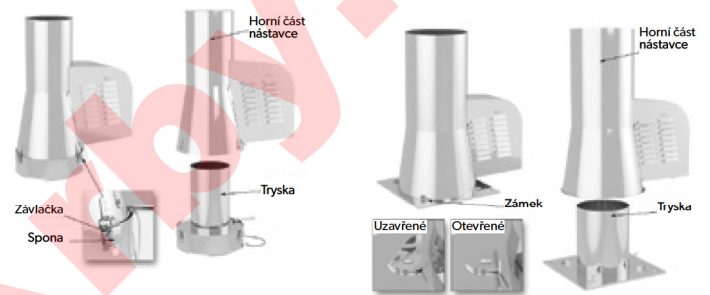

ZÁRUČNÍ PODMÍNKY

DARCO Sp. z o.o. poskytuje záruku na bezporuchový provoz Generátoru tahu GCK v souladu s technickými a provozními podmínkami popsanými v návodu.

1. Záruční doba je 24 měsíců od data zakoupení zboží uživatelem (datum musí být v souladu s datem vystavení dokladu o koupi).
 2. Záruka zajišťuje bezplatné odstranění vad způsobených vadnými částmi a/ nebo výrobními vadami, které lze prokázat na základě kontrol provedených prodávajícím.
 3. Záruka se nevztahuje a výrobce neodpovídá za vady způsobené v důsledku:
 - a) mechanického poškození vyplývajícího z nesprávné přepravy a manipulace,
 - b) poškození způsobené požárem, povodněmi, bleskem nebo jinými přírodními katastrofami
 - a) nepředvídatelnými nehodami,
 - c) v rozporu s montážními pokyny,
 - d) demontáží dílů, úprav, oprav, nebo výměny dílů bez souhlasu výrobce,
 - e) normálního provozního opotřebení dílů a materiálů,
 - f) nedostatečné údržby nástavce v souladu s těmito pokyny,
 - g) poškození nástavce namontovaného na kouřovém potrubí, v němž došlo k požáru sazí kvůli nedostatečnému čištění komínů.
 4. Spotřebitel má právo vyměnit zakoupený výrobek za nový, pokud byl produkt opraven dvakrát a byl po třetí poškozen.
 5. Aby mohl spotřebitel uplatnit práva vyplývající z této záruky, musí nevyhnutelně dodat vadný „produkt“ přímo do prodejního místa a předložit:
 - a) správně vyplněný záruční list,
 - b) doklad o koupi zboží.
- Prodeje a spotřebitel musí zajistit, aby byl záruční list správně vyplněn, a zejména aby obsahoval alespoň jméno nebo příjmení zákazníka nebo název spotřebitele, adresu, datum nákupu, razítko a podpis prodejce a podpis spotřebitele, který souhlasí s podmínkami této záruky. Neúplný nebo nesprávně vyplněný záruční list nebude platný.
6. Záruka nevylučuje, neomezuje a také nepozastavuje práva spotřebitele vyplývající z předpisů o záruce za vady prodávajícího zboží.
 7. Ve věcech, na které nejsou v těchto záručních podmínkách popsány, se vztahují ustanovení zákona ze dne 30. května 2014 o právech spotřebitelů (zákon č. 827 z roku 2014).



Prohlášení o shodě:
Úř. v. č. 09/2012 z dne 22. května 2012
Rok označení znakem CE: 08

TYP / SERIAL No / TYP:

.....
data sprzedaży / purchase date / datum prodeje

Kontrola jakości / Quality control / Kontrola kvality

.....
pieczęć sprzedawcy / seller stamp / razítko prodeje

Krótki opis uszkodzenia lub ujawnionej wady:
Short description of the damage:
Stručný popis poškození nebo zjištěné závady:

.....
.....
.....
.....
.....

Nazwa i adres zgłaszającego reklamację:
Name and address of the person/company applying for warranty repairment:
Název a adresa reklamujícího:

.....
.....
.....

Zapoznałem/am się i akceptuję warunki gwarancji.
I have read and accepted the warranty conditions.
Přečetl (a) jsem si záruční podmínky a souhlasím s nimi.

.....
data i podpis klienta / date, signature / datum a podpis zákazníka

KUPON GWARANCYJNY / WARRANTY COUPON / ZÁRUČNÍ KUPON

wypełnia producent / to fill by the producer / vyplňuje výrobce

Przedłużono gwarancję do dnia:
Warranty prolonged until:
Záruka prodloužena do dne:

.....

.....
pieczęć / stamp / razítko